

D3000

Doseur automatique de produit de lavage et rinçage

Descriptif

Le D3000 est un système de distribution de liquides lavage/rinçage polyvalent et flexible pour le lavage de la vaisselle en machine. Le D3000 peut avoir trois types de programmation Uniview : mode conductivité (avec sonde), mode vitesse, mode temporisé.

Le D3000 a remplacé les D1000 et D750, il en conserve toujours les mêmes caractéristiques mais avec plus de flexibilité.



Avantages

Le D3000 est conçu pour réduire le temps d'installation et maintenance.

- ▶ Programmation facilitée grâce à l'Uniview
- ▶ Leds clignotantes permettant de visualiser le dosage
- ▶ Cassettes de pompes standards
- ▶ Troisième pompe possible

Caractéristiques principales

Le D3000 a des fonctions uniques qui permettent la distribution de détergent et de liquide de rinçage avec de bons résultats, grâce aux contrôles constants de produits nécessaire.

- ▶ Le contrôle continu de détergent maintient la quantité idéale de chimie pour avoir des résultats optimums quelque soit les changements de conditions
- ▶ La mesure de conductivité en continu permet de compenser les variations en besoin de détergent quelque soit l'amplitude de lavage
- ▶ La charge initiale de détergent (en mode conductivité) est directement gérée par l'intermédiaire de la sonde de conductivité
- ▶ Présence d'une alarme sonore de niveau indiquant au client la nécessité de remplacer les bidons de produit vides (alarme lumineuse ou autre)

D3000 Informations Techniques

Caractéristiques

Débit doseur de détergent	0-148 ml/min
Débit doseur de produit de rinçage	2-18 ml/min
Tension	24V AC, 2 Amps max
Température maximale d'utilisation	50°C
Hauteur	14 cm
Largeur	14 cm
Profondeur	14,3 cm
Poids	0,8 kg
Performance hydraulique	
Doseur détergent	20 psi max 1.36 bars
Doseur produit de rinçage	30 psi max 2.05 bars
Amorçage circuit	Pression sur bouton 1 ou 2

Indicateur LED

On	Sous tension
Clignotant lent	Alimentation en cours
Clignotant rapide	Délai de rinçage
Conductivité	De 660 à 12,800µS
Taux de mesure	à 25°C
	Cellule constante K=0.4

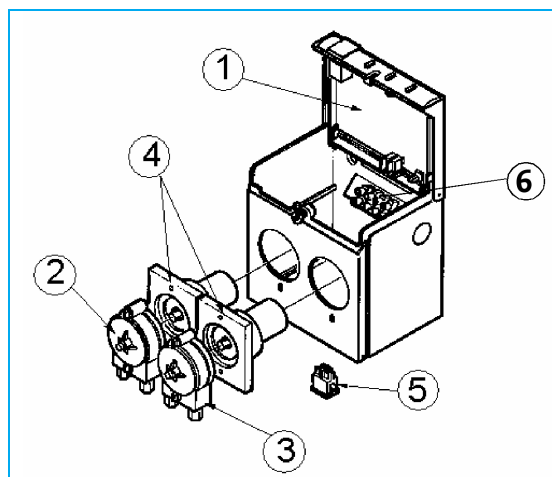

- 1 – Carte électronique
- 2 – Cassettes de lavage
- 3 – Cassettes de rinçage
- 4 – Moteur
- 5 – Interrupteur
- 6 – Connectique de liaison

Description

Description	Référence
D3000	1207343
Sonde D42	35395
Circuit imprimé	1208789
Cassette lavage	1208758
Cassette rinçage	1208362

Alarmes

Signal d'alarme du rendement :
+5V 4mA. Connecteur J6
Alarme d'alimentation trop longue :
Le signal sonore et lumineux clignotant s'activent
Manque de détergent :
Alarme clignotant rapide et sonore
Plus d'alimentation lavage/rinçage :
Alarme lumineuse et sonore en continu

Diversey Equipement est certifié ISO 9001

Diversey

9/11 avenue du Val de Fontenay
94133 Fontenay-sous-Bois
Tél : 01 45 14 76 76
www.diversey.com

